

МІНІСТЕРСТВО ОСВІТИ І НАУКИ УКРАЇНИ

Національний авіаційний університет



ОСВІТНЬО –ПРОФЕСІЙНА ПРОГРАМА

«Туризмознавство»

Першого (бакалаврського) рівня вищої освіти

Спеціальність 242 Туризм

Галузь знань 24 Сфера обслуговування

СМЯ НАУ ОПП 15. 01.02- 02 – 2020

Освітньо-професійна програма

Затверджена Вченою радою Університету

Протокол № 6 від 26.08. 2020 р.

Вводиться в дію наказом ректора

Ректор

 В. Ісаєнко

Наказ № 377 від 26.08. 2020 р.



КИЇВ



Стандарт вищої освіти України: першого (бакалаврського) рівня,  
галузі знань 24 – Сфера обслуговування, спеціальності 242 – Туризм  
Стандарт вищої освіти затверджено і введено в дію наказом Міністерства освіти і науки  
України від 04.10.2018 р. № 1068.

### ЛИСТ ПОГОДЖЕННЯ освітньо-професійної програми

ПОГОДЖЕНО

Радою з якості університету

протокол № 5

від " 26 " 08 20\_\_ р.

Голова Ради з якості НАУ

(Ісаєнко В.М.)

*Волошин Ю.О.*

ПОГОДЖЕНО

Вченою радою факультету

міжнародних відносин

протокол № 4

від " 12 " 06 2020 р.

Голова Вченої ради факультету

(Волошин Ю.О.)

ПОГОДЖЕНО

Кафедрою міжнародного туризму та  
країнознавства

протокол засідання № 8

від " 05 " 06 2020 р.

Завідувач кафедри

(Дудник І.М.)

ПОГОДЖЕНО

Студентською радою факультету

міжнародних відносин

протокол № 5

від " 12 " 06 2020 р.

Голова Студентської ради факультету

(Патланенко Б.Ю.)



## ПЕРЕДМОВА

Розроблено робочою групою освітньо-професійної програми спеціальності 242 Туризм у складі:

ГАРАНТ ОСВІТНЬОЇ ПРОГРАМИ:

ДУДНИК І.М., Д.ГЕОГР.Н, ПРОФЕСОР, ЗАВІДУВАЧ КАФЕДРИ МІЖНАРОДНОГО  
ТУРИЗМУ ТА КРАЇНОЗНАВСТВА

  
\_\_\_\_\_  
(підпис)

ЧЛЕНИ РОБОЧОЇ ГРУПИ:

БЕРКОВА О.П, К.Е.Н., ДОЦЕНТ КАФЕДРИ МІЖНАРОДНОГО ТУРИЗМУ ТА  
КРАЇНОЗНАВСТВА

  
\_\_\_\_\_  
(підпис)

МАРХОНОС С.М. К.ГЕОГР.Н., ДОЦЕНТ КАФЕДРИ МІЖНАРОДНОГО ТУРИЗМУ ТА  
КРАЇНОЗНАВСТВА

  
\_\_\_\_\_  
(підпис)

ПЕСТУШКО В.Ю., К.ГЕОГР.Н., ДОЦЕНТ КАФЕДРИ МІЖНАРОДНОГО ТУРИЗМУ ТА  
КРАЇНОЗНАВСТВА

  
\_\_\_\_\_  
(підпис)

ТУЗ І.І., ЗДОБУВАЧ ВИЩОЇ ОСВІТИ ПЕРШОГО БАКАЛАВРСЬКОГО РІВНЯ  
СПЕЦІАЛЬНОСТІ «ТУРИЗМ»

  
\_\_\_\_\_  
(підпис)

АГІНСЬКИЙ Є.А. ДИРЕКТОР ТОВ «ТУРОПЕРАТОР КАЛІПСО УКРАЇНА»

  
\_\_\_\_\_  
(підпис)

Рецензії-відгуки зовнішніх стейкхолдерів (додаються).

Рівень документа – 3б

Плановий термін між ревізіями – 1 рік

**Контрольний примірник**

	Система менеджменту якості <b>ОСВІТНЬО-ПРОФЕСІЙНА ПРОГРАМА</b> «Туризмознавство» Першого (бакалаврського) рівня вищої освіти	Шифр документа	СМЯ НАУ ОПП 15.01.02– 02 - 2020
		стор. 4 з 18	

## 1. Профіль освітньо-професійної програми

Розділ 1. Загальна інформація		
1.1.	Повна назва закладу вищої освіти, структурного підрозділу	Національний авіаційний університет, Факультет міжнародних відносин, кафедра міжнародного туризму та країнознавства
1.2.	Ступінь вищої освіти та назва освітньої кваліфікації мовою оригіналу	Освітній ступінь бакалавр Освітня кваліфікація: бакалавр з туризму
1.3.	Офіційна назва освітньо-професійної програми	Туризмознавство
1.4.	Тип диплому та обсяг освітньо-професійної програми	Диплом бакалавра, одиничний, 240 кредитів ЄКТС, термін навчання 3 роки 10 місяців (денна форма навчання), 4 роки 6 місяців (заочна форма навчання)
1.5.	Акредитаційна інституція	Міністерство освіти і науки України, сертифікат НД №1191145
1.6.	Період акредитації	До 01.07.2020
1.7.	Цикл/рівень	6 рівень Національної рамки кваліфікацій України (НРК України), перший цикл Європейського простору вищої освіти (FQ-EHEA), 6 рівень Європейської рамки кваліфікацій для навчання впродовж життя (EQF-LLL).
1.8.	Передумови	Наявність повної загальної середньої освіти, наявність ступеня молодший спеціаліст. Решта вимог визначаються правилами прийому на освітньо-професійну програму бакалавра.
1.9.	Форма навчання	Інституційна з елементами дистанційної: очна, заочна
1.10	Мова(и) викладання	Українська
1.11	Інтернет-адреса постійного розміщення опису освітньо-професійної програми	<a href="https://nau.edu.ua/download/Quality%20Assurance_ukr/EKTS/2019_new/OPP_2019_New/FMV/242_Turizmознаvstvo/1_opp_242_bak_2019.pdf">https://nau.edu.ua/download/Quality%20Assurance_ukr/EKTS/2019_new/OPP_2019_New/FMV/242_Turizmознаvstvo/1_opp_242_bak_2019.pdf</a>
Розділ 2. Ціль освітньо-професійної програми		
2.1.	Формування загальних та фахових компетентностей для успішного здійснення професійної діяльності у сфері рекреації і туризму . Освітня програма спрямована на реалізацію місії та стратегії університету щодо забезпечення якісної вищої освіти кожного здобувача задля їхньої конкурентоспроможності на ринку праці, спрямована на підготовку висококваліфікованих фахівців, здатних здійснювати туристичну діяльність на підприємствах різних форм власності на всіх рівнях організації як на національному, так і на міжнародному ринках туристичних послуг та в авіаційному секторі.	
Розділ 3. Характеристика освітньо-професійної програми		



3.1	Предметна область (Об'єкт діяльності, теоретичний зміст)	<p>Об'єкт: туризм як сфера професійної діяльності, що передбачає формування, просування, реалізацію та організацію споживання туристичного продукту, послуг суб'єктів туристичної діяльності з організації комплексного туристичного обслуговування в індустрії туризму.</p> <p>Предметна область містить знання з географії та історії туризму, туристичного краєзнавства та країнознавства, рекреації, організації туризму та екскурсійної діяльності, організації готельної та ресторанної справи, транспортного обслуговування, інформаційних систем і технологій в туризмі, економіки туризму, туроперейтингу, менеджменту та маркетингу туризму, правового регулювання та безпеки туристичної діяльності.</p> <p>Мета навчання: формування загальних та фахових компетентностей для успішного здійснення професійної діяльності у сфері туризму.</p> <p>Теоретичний зміст предметної області. Поняття: туризм, турист, сфера туризму, форми та види туризму, рекреаційно-туристичні ресурси, об'єкти та атракції туризму; туристичний продукт, екскурсія, туристична дестинація, туристична діяльність, туристичний сервіс, туристична інфраструктура, ринок туристичних послуг, суб'єкти туристичного бізнесу.</p> <p>Методи, методики та технології: загально- та спеціально наукові методи: географічні, економічні, соціологічні, психологічні, інформаційні, методи туристичного обслуговування.</p> <p>Інструменти та обладнання: технічне обладнання для обробки інформації, дотримання безпеки в туризмі та туристичної діяльності суб'єктів туристичного ринку, карти, атласи, спортивне спорядження.</p>
3.2.	Орієнтація освітньої програми	Освітня програма має академічну орієнтацію
3.3.	Особливості освітньо-професійної програми	У здобувачів вищої освіти є можливість навчання в університеті Альпен-Адрія (м. Клагенфурт, Австрія) згідно з угодами про співробітництво між НАУ і зазначеним ЗВО.
<b>Розділ 4. Придатність випускників до працевлаштування та подальшого навчання</b>		
4.1.	Придатність до працевлаштування	Здатність випускників здійснювати підприємницьку діяльність в сфері туристичного бізнесу і займати посади фахівця виконавського рівня з туристичного у т.ч. готельного обслуговування, організатора подорожей



		(екскурсій), фахівця з конференц-сервісу й організації дозвілля, з туристичної безпеки, інспектора з туризму
4.2.	Подальше навчання	Продовження навчання здобувачів вищої освіти для отримання ступеня вищої освіти «Магістр» Набуття додаткових кваліфікацій в системі післядипломної освіти, підвищення кваліфікації. Академічна мобільність.
<b>Розділ 5. Викладання та оцінювання</b>		
5.1.	Викладання та навчання (методи, методики, технології, інструменти та обладнання)	Студентоцентроване, проблемне і практико-орієнтоване навчання, підготовка бакалаврської кваліфікаційної роботи, застосування різних видів лекцій (лекція-конференція, дуальна лекція, лекція-консультація) і семінарських занять,
5.2.	Оцінювання	Письмові екзамени, диференційовані заліки, модульні контрольні роботи, реферати, навчальна і фахові практики, підготовка есе і презентацій, поточний контроль, захист наскрізного міждисциплінарного курсового проекту зі сталого розвитку, атестаційний екзамен, захист кваліфікаційної роботи, самооцінка та самоконтроль.
<b>Розділ 6. Програмні компетентності</b>		
6.1.	Інтегральна компетентність (ІК)	Здатність комплексно розв'язувати складні професійні задачі та практичні проблеми у сфері туризму і рекреації як в процесі навчання, так і в процесі роботи, що передбачає застосування теорій і методів системи наук, які формують туризмознавство, і характеризуються комплексністю та невизначеністю умов
6.2.	Загальні компетентності (ЗК)	ЗК1. Здатність реалізувати свої права і обов'язки як члена суспільства, усвідомлювати цінності громадянського (вільного демократичного) суспільства та необхідність його сталого розвитку, верховенства права, прав і свобод людини і громадянина в Україні ЗК2. Здатність зберігати та примножувати моральні, культурні, наукові цінності і досягнення суспільства на основі розуміння історії та закономірностей розвитку предметної області, її місця у загальній системі знань про природу і суспільство та у розвитку суспільства, техніки і технологій, використовувати різні види та форми рухової активності для активного відпочинку та ведення здорового способу життя ЗК3. Розуміння та власне осмислення основних світоглядних концепцій і принципів у навчанні і професійній діяльності



		<p>ЗК4. Здатність до критичного мислення, аналізу і синтезу</p> <p>ЗК5. Соціальна відповідальність та екологічність мислення</p> <p>ЗК6. Здатність шукати, обробляти та аналізувати інформацію з різних джерел</p> <p>ЗК7. Здатність зосереджуватись на якості та результаті при виконанні завдань</p> <p>ЗК8. Навички використання інформаційних та комунікативних технологій</p> <p>ЗК9. Здатність визначати, формулювати і вирішувати проблеми</p> <p>ЗК10. Здатність спілкуватися державною мовою</p> <p>ЗК11. Здатність спілкуватися іноземною (ними) мовою (мовами)</p> <p>ЗК12. Навички міжособистісної взаємодії, уміння працювати автономно та в команді</p> <p>ЗК13. Здатність планувати час та управляти ним</p> <p>ЗК14. Уміння дотримуватись норм здорового способу життя та впроваджувати їх у особистій та професійній діяльності</p>
6.3.	Фахові компетентності (ФК)	<p>ФК1.Знання та розуміння предметної області своєї професії</p> <p>ФК2.Уміння застосовувати фахові знання на практиці</p> <p>ФК3. Здатність аналізувати рекреаційно-туристичний потенціал територій</p> <p>ФК4. Здатність аналізувати діяльність суб'єктів індустрії туризму на всіх рівнях управління</p> <p>ФК5. Розуміння сучасних тенденцій і регіональних пріоритетів розвитку туризму в цілому та окремих його форм і видів</p> <p>ФК6. Розуміння процесів організації туристичних подорожей і комплексного туристичного обслуговування (готельного, ресторанного, транспортного, екскурсійного, рекреаційного)</p> <p>ФК7. Здатність розробляти, просувати, реалізовувати та організовувати споживання туристичного продукту</p> <p>ФК8. Розуміння принципів, процесів і технологій організації роботи суб'єкта туристичної індустрії та її підсистем</p> <p>ФК9.Здатність забезпечувати безпеку туристів у звичайних та складних форс-мажорних обставинах</p> <p>ФК10. Здатність здійснювати моніторинг, інтерпретувати, аналізувати та систематизувати туристичну інформацію, уміння презентувати туристичний інформаційний матеріал</p>



		<p>ФК11. Здатність використовувати в роботі туристичних підприємств інформаційні технології та офісну техніку</p> <p>ФК12. Здатність визначати індивідуальні туристичні потреби, використовувати сучасні технології обслуговування туристів та вести претензійну роботу</p> <p>ФК13. Здатність до співпраці з діловими партнерами і клієнтами, уміння забезпечувати з ними ефективні комунікації</p> <p>ФК14. Здатність працювати у міжнародному середовищі на основі позитивного ставлення до несхожості до інших культур, поваги до різноманітності та мультикультурності, розуміння місцевих і професійних традицій інших країн, розпізнавання міжкультурних проблем у професійній практиці</p> <p>ФК15. Здатність діяти у правовому полі, керуватися нормами законодавства</p> <p>ФК16. Уміння працювати з документацією та здійснювати розрахункові операції суб'єктом туристичного бізнесу</p>
--	--	--

#### Розділ 7. Програмні результати навчання

7.1.	Програмні результати навчання:	<p>ПРН1). Знати, розуміти і вміти використовувати на практиці основні положення туристичного законодавства, національних і міжнародних стандартів з обслуговування туристів.</p> <p>ПРН2). Знати, розуміти і вміти використовувати на практиці базові поняття з теорії туризму, організації туристичного процесу та туристичної діяльності суб'єктів ринку туристичних послуг, а також світоглядних та суміжних наук.</p> <p>ПРН3). Знати і розуміти основні форми і види туризму, їх поділ.</p> <p>ПРН4). Пояснювати особливості організації рекреаційно-туристичного простору.</p> <p>ПРН5) Аналізувати рекреаційно-туристичний потенціал території.</p> <p>ПРН6). Застосовувати у практичній діяльності принципи і методи організації та технології обслуговування туристів.</p> <p>ПРН7). Розробляти, просувати та реалізовувати туристичний продукт.</p> <p>ПРН8). Ідентифікувати туристичну документацію та вміти правильно нею користуватися.</p> <p>ПРН9). Організовувати процес обслуговування споживачів туристичних послуг на основі використання сучасних інформаційних, комунікаційних і сервісних технологій та</p>
------	--------------------------------	---





		<p>дотримання стандартів якості і норм безпеки. ПРН10). Розуміти принципи, процеси і технології організації роботи суб'єкта туристичного бізнесу та окремих його підсистем (адміністративно-управлінська, соціально-психологічна, економічна, техніко-технологічна). ПРН11). Володіти державною та іноземною (ними) мовою (мовами), на рівні, достатньому для здійснення професійної діяльності. ПРН12). Застосовувати навички продуктивного спілкування зі споживачами туристичних послуг. ПРН13). Встановлювати зв'язки з експертами туристичної та інших галузей. ПРН14). Проявляти повагу до індивідуального і культурного різноманіття. ПРН15). Проявляти толерантність до альтернативних принципів та методів виконання професійних завдань. ПРН16). Діяти у відповідності з принципами соціальної відповідальності та громадянської свідомості. ПРН17). Управляти своїм навчанням з метою самореалізації в професійній туристичній сфері. ПРН18). Адекватно оцінювати свої знання і застосовувати їх в різних професійних ситуаціях. ПРН19). Аргументовано відстоювати свої погляди у розв'язанні професійних завдань. ПРН20). Виявляти проблемні ситуації і пропонувати шляхи їх розв'язання. ПРН21). Приймати обґрунтовані рішення та нести відповідальність за результати своєї професійної діяльності. ПРН22). Професійно виконувати завдання в невизначених та екстремальних ситуаціях.</p>
<b>Розділ 8. Ресурсне забезпечення реалізації програми</b>		
8.1.	Кадрове забезпечення	Для реалізації програми залучаються науково-педагогічні працівники з науковими ступенями та/або вченими званнями, іноземні фахівці закордонних вищих закладів освіти-партнерів кафедри, а також висококваліфіковані спеціалісти туристичної сфери, які мають стаж практичної роботи.
8.2.	Матеріально-технічне забезпечення	Наявність лабораторії інформаційних технологій; два фахові кабінети, навчальні аудиторії, обладнані сучасними засобами навчання; наявність бібліотечного фонду з фаховими, у т.ч. міжнародними, періодичними виданнями та Інтернет-ресурсами.



		Усі приміщення відповідають будівельним та санітарним нормам, гуртожитками забезпечені усі потребуючі, наявна соціальна інфраструктура включає спортивний комплекс, пункти харчування, центр творчості, медпункт і базу відпочинку.
8.3	Інформаційне та навчально-методичне забезпечення	Забезпечення доступу здобувачів вищої освіти до Інтернет-ресурсу, наявність пакетів спеціалізованих прикладних ліцензованих програм, наявність науково-методичних комплексів дисциплін, у тому числі електронні версії. Наявність кафедрального репозитарію. <a href="https://er.nau.edu.ua/handle/NAU/9123?fbclid=IwAR2cS4--G-e159gygDYIXU55byTE2w6J04Bk35qOyVFk9stOD0uXNIM5kSs">https://er.nau.edu.ua/handle/NAU/9123?fbclid=IwAR2cS4--G-e159gygDYIXU55byTE2w6J04Bk35qOyVFk9stOD0uXNIM5kSs</a>
<b>Розділ 9. Академічна мобільність</b>		
9.1.	Національна кредитна мобільність	Забезпечення мобільності на основі двосторонніх договорів між НАУ й іншими вітчизняними університетами-партнерами; забезпечення мобільності за індивідуальною ініціативою.
9.2.	Міжнародна кредитна мобільність	Забезпечення мобільності у рамках програми співробітництва з зарубіжними університетами-партнерами; забезпечення мобільності за індивідуальною ініціативою
9.3.	Навчання іноземних здобувачів вищої освіти	Створення належних умов для забезпечення вимог навчального процесу з іноземними здобувачами вищої освіти

	Система менеджменту якості ОСВІТНЬО-ПРОФЕСІЙНА ПРОГРАМА «Туризмознавство» Першого (бакалаврського) рівня вищої освіти*	Шифр документа	СМЯ НАУ ОПП 15.01.02– 02 - 2020
		стор. 11 з 18	

## 2. Перелік компонент освітньо-професійної програми та їх логічна послідовність

### 2.1. Перелік компонент

Код н/д	Компоненти освітньо-професійної програми (навчальні дисципліни, курсові проекти (роботи), практики, кваліфікаційна робота)	Кількість кредитів	Форма підсумкового контролю	Семестр
1	2	3	4	5
<b>Обов'язкові компоненти ОПП</b>				
ОК1	Історія української державності та культури	3,0	екзамен	1
ОК 2	Ділова українська мова	3,0	екзамен	2
ОК3	Фізичне виховання	3,0	диференційований залік,	1,2
ОК4	Основи туризмознавства	4,5	екзамен	1
ОК5	Історія туризму	4,0	диференційований залік	1
ОК6	Географія туризму	4,5	диференційований залік	1
ОК7	Всесвітня спадщина і туризм	4,5	диференційований залік	2
ОК8	Туристичне країнознавство	4,5	екзамен	2
ОК9	Вища і прикладна математика	6,0	екзамен	1
ОК10	Інформаційні системи і технології в туризмі	7,0	екзамен	2
ОК11	Країнознавство	4,5	екзамен	1
ОК12	Громадські туристичні організації	4,5	диференційований залік	2
ОК 13	Організація рекреаційних послуг	3,0	екзамен	4
ОК14	Рекреалогія	6,0	екзамен	3
ОК15	Спортивний туризм	3,0	екзамен	3
ОК16	Організація туристичних подорожей	6,0	екзамен	4
ОК17	Організація готельного господарства	6,0	екзамен	5
ОК18	Організація ресторанного господарства	3,0	екзамен	6



ОК19	Організація екскурсійної діяльності	3,0	екзамен	6
ОК20	Менеджмент в туризмі	6,0	екзамен	6
ОК21	Організація транспортних послуг в туризмі	6,0	екзамен	7
ОК22	Маркетинг в туризмі	3,0	екзамен	7
ОК23	Планування та організація турбізнесу	6,0	екзамен	7
ОК24	Туроперейтинг	6,0	екзамен	8
ОК25	Фахова іноземна мова	25,0	диференційовані заліки, екзамени	1,3,5,7, 2,4,6,8
ОК26	Друга іноземна мова	9,0	диференційований залік, екзамен	3 4
ОК27	Наскрізний міждисциплінарний курсовий проект зі сталого розвитку	4,0	диференційований залік	5
ОК28	Наскрізний міждисциплінарний фаховий курсовий проект	5,0	диференційований залік	7
ОК29	Навчальна практика вступ до фаху	3,0	диференційований залік	2
ОК30	Фахова пропедевтична практика.	6,0	диференційований залік	4
ОК31	Фахова технологічна практика	6,0	диференційований залік	5
ОК32	Фахова виробнича практика. Виконання кваліфікаційної роботи	12,0	диференційований залік	8
ОК33	Атестаційний екзамен Кваліфікаційна робота		Атестація	8
<b>Загальний обсяг обов'язкових компонент:</b>		<b>180</b>		
<b>Вибіркові компоненти*</b>				
ВК 1	Дисципліна 1			
ВК 2	Дисципліна 2			
	.....			



ВК п	Дисципліна п		
<b>Загальний обсяг вибіркових компонент</b>		<b>60</b>	
<b>Загальний обсяг освітньо-професійної програми</b>		<b>240</b>	

\*Вибіркові компоненти обираються здобувачами вищої освіти із загальноуніверситетського та фахового переліків вибіркових дисциплін Університету, які в свою чергу щороку оновлюються та затверджуються рішенням Ради з якості Національного авіаційного університету. Методика формування переліків та процедура вибору вибіркових компонентів (навчальних дисциплін вільного вибору) наведені у Положенні про порядок реалізації здобувачами вищої освіти права на вибір навчальних дисциплін у Національному авіаційному університеті.

## 2.2. Структурно-логічна схема освітньо-професійної програми

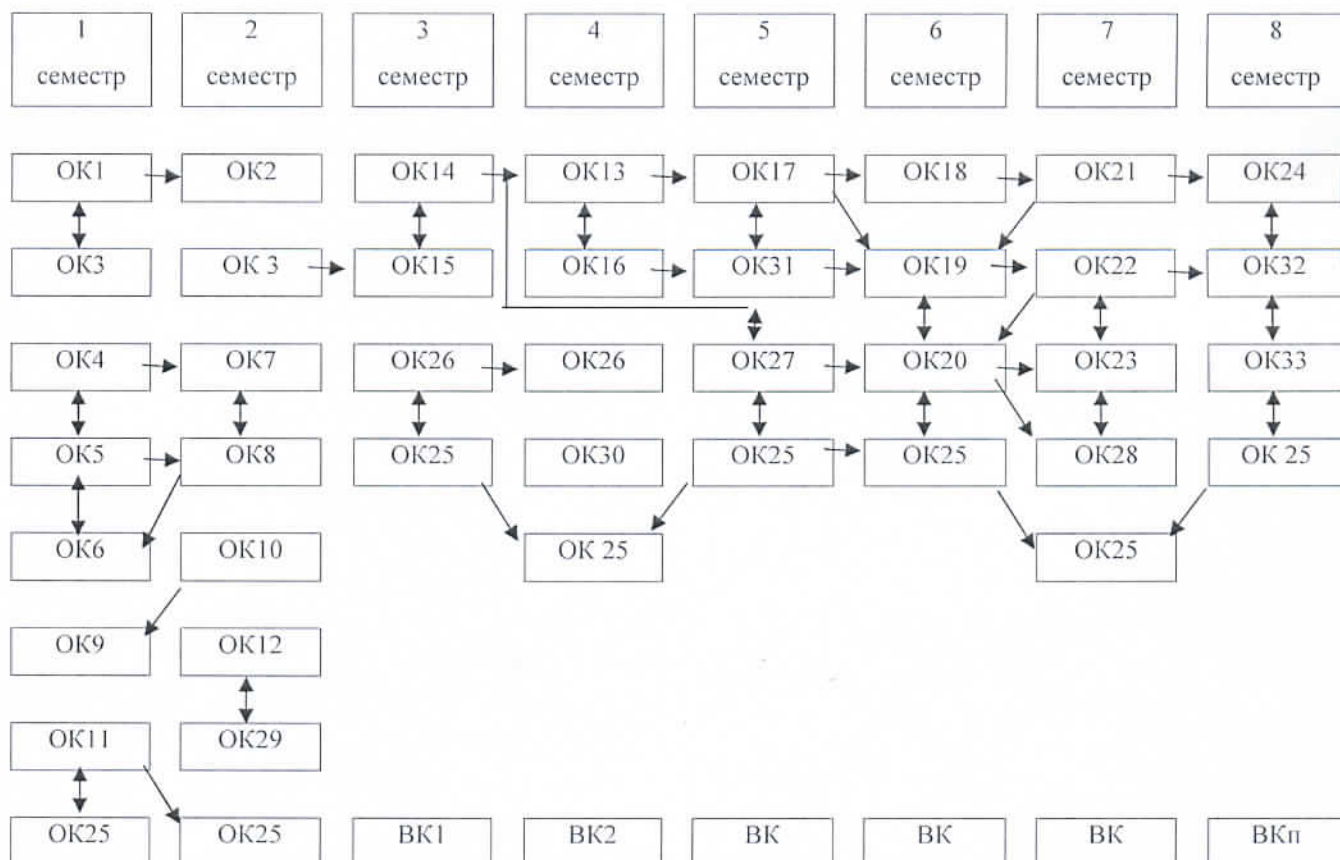

	<p>Система менеджменту якості ОСВІТНЬО-ПРОФЕСІЙНА ПРОГРАМА «Туризмознавство» Першого (бакалаврського) рівня вищої освіти</p>	Шифр документа	СМЯ НАУ ОПП 15.01.02– 02 - 2020
		стор. 14 з 18	

### 3. Форма атестації здобувачів вищої освіти

Атестація здійснюється відкрито і публічно.

Форма атестації здобувачів вищої освіти	Атестація випусників освітньо-професійної програми проводиться у формі атестаційного екзамену і захисту кваліфікаційної бакалаврської роботи та завершується видачою документу встановленого зразка про присудження йому ступеня вищої освіти бакалавр із присвоєнням освітньої кваліфікації бакалавр з туризму
Вимоги до атестаційного екзамену	Під час атестаційного екзамену здобувачі вищої освіти повинні продемонструвати рівень засвоєння навчального матеріалу, передбаченого навчальними програмами окремих дисциплін, та вміння випусника використовувати знання, набуті в процесі теоретичної підготовки, для вирішення професійних завдань, з якими може зустрітись і які повинен уміти вирішувати майбутній фахівець у сфері туризму, а також його підготовленість до продовження навчання за більш високим освітнім ступенем або в системі післядипломного навчання з урахуванням загальних вимог, передбачених освітньою програмою закладу вищої освіти.
Вимоги до кваліфікаційної бакалаврської роботи	Кваліфікаційна робота повинна передбачати теоретичні та аналітичні узагальнення або розв'язання практичної задачі у сфері туризму і рекреації із застосуванням теорій та методів туризмознавства. Кваліфікаційна робота має бути перевірена на плагіат. Кваліфікаційна робота має бути оприлюднена на офіційному сайті закладу вищої освіти або його структурного підрозділу, або у репозитарії закладу вищої освіти.
Вимоги до публічного захисту	Захист кваліфікаційної роботи випусників здійснюється публічно.









	Система менеджменту якості ОСВІТНЬО-ПРОФЕСІЙНА ПРОГРАМА «Туризмознавство» Першого (бакалаврського) рівня вищої освіти	Шифр документа	СМЯ НАУ ОПП 15.01.02– 02 - 2020
		стор. 18 з 18	

(Ф 03.02 – 04)

## АРКУШ РЕЄСТРАЦІЇ РЕВІЗІЇ

№ пор.	Прізвище ім'я по-батькові	Дата ревізії	Підпис	Висновок щодо адекватності

(Ф 03.02 – 03)

## АРКУШ ОБЛІКУ ЗМІН

№ зміни	№ листа (сторінки)				Підпис особи, яка внесла зміну	Дата внесення зміни	Дата введення зміни
	Зміненого	Заміненого	Нового	Анульованого			

(Ф 03.02 – 32)

## УЗГОДЖЕННЯ ЗМІН

	Підпис	Ініціали, прізвище	Посада	Дата
Розробник				
Узгоджено				
Узгоджено				
Узгоджено				
Узгоджено				